

Alkoss maradandót! – Családfatervezés a vizuális nevelés-órán

Pillerné Sonkodi Rita

pillerne.sonkodi.rita@szte.hu

SZTE JGYPK Alkalmazott Pedagógiai Intézet

Az írásom lényege, hogy egy rajzi feladat háttérében milliónyi lehetőség rejlik a pedagógiai nevelésre. A fő elem pedig az értékkerentés. Az „eldobható világ”-unkban a kétkézi alkotások kifejező képességére világítok rá. Egy évezredes hagyomány megismertetése (családfa rajzolása) hihetetlen lehetőségeket kínál. A legkisebb kulturális közösség, a család szerepének fontosságát emeli ki a családfa rajzolása a rajzórán.

Ez az összetett alkotás, mely kikopott a családok történetéből – ehhez térünk vissza. Őseink beszélgettek egymással, ismerték egymás történeteit, életüket.

Napjainkban a családfával együtt az életek történetéről szóló beszélgetések is feledésbe merültek. A Vizuális nevelés óra alkalmat adhat arra, hogy a gyerekek megtervezzék és megalkossák saját családjuk történetét. Második osztálytól felfelé bármelyik korosztály képes ennek megalkotására.

Ezen munka közben pedig lehetőséget adunk, hogy a gyerekek megbeszélhessék szüleikkel és társaikkal is távoli rokonaik érdekesebb történeteit – az életből vett „meséket” tanulják.

Kulcsszavak: családfa, vizuálisnevelés, genealógia, ősfá kutatás, családfa tervezés, családfa alkotás folyamata.

„Nem másra használ eleink tündöklése nekünk, hanem hogy égő szövétneknél, fényes fáklyánál futjuk a mi életünk pályáját, nem lehetünk sötétben, sem mi, sem az mi cselekedeteink; ha jól viseljük magunkat, azoknak fényességénél mindjárt minden ember meglát: ha rosszul, úgy sem kerülhetjük ujjal való ránk mutatást.”

(Gróf Zrínyi Miklós, idézi: Király, 1920)

Az „Alkoss maradandót!” cím – a téma egyetemessége okán – rengeteg új lehetőséget kínál. Az írásom lényege annak bemutatása, hogy egy rajzi feladat háttérében milliónyi lehetőség rejlik a pedagógiai nevelésre, a fő elem pedig az értékkerentés lenne. Az „eldobható világunkban” a kétkézi alkotói kifejezés súlyára és felelősségére világítok rá. Egy olyan ősi hagyomány, mint a családfa létrehozásának és rajzolásának megismertetése felbecsülhetetlenül sok lehetőséget kínál. Az új NAT a kerettantervében több esetben indul ki a múlt értékeinek felidézéséből, és erre építve a jelen és a jövő értékeinek levezetéséhez navigálja a diákokat. Nemcsak az új és ismeretlen felé tekint, hanem a megszerzett értékekkel is megismerteti a gyermekeket, és ez ad alapot az új alkotások megszületéséhez.

A vizuális nevelés tantárgy legfontosabb feladata a látás és a kéz intelligenciájának kiművelése. A gyerekeknek lehetőséget kell kínálnunk, hogy megsejtsék és átéljék a világ szépségét, az élet örömét. A gondolatban és érzelmekben gazdag tevékenységekkel, ötletekkel segíthetünk a gyermekek képi világának még könnyebb kibontakozásában. Mindezt úgy, hogy kerüljük a „fonnyadt alma” a tanári asztalon tipikus rajzi poros feladatait. A gyerekekkel együtt kell értéket teremtenünk. Ők alkotnak, és én közben rengeteg szálon igyekszem csiszolni gondolataikat, egyben tágítom ismereteiket.

„A művészi tevékenység mind a mai napig megőrizte beavatási jellegét: a műalkotások által közvetített sors- és magatartásminták megismerése az egyén szocializációjának döntő mozzanata, a kulturális közösség fennmaradásának biztosítója” (Nemzeti Alaptanterv, 2012). A vizuális nevelés tantárgyban – mint ahogyan azt a művészetben is megszoktuk – ezer árnyalat, szín, lehetőség rejlik. Ezen az órán mindenről lehet beszélni, mert ha a szemléletünk szabad, akkor a világot a művészet szemüvegén át nézhetjük. Ekkor a világ színesebbé és szebbé válik. Ez az óra ad teret minden szépség felvillantásának. Csak meséljünk élményeinkről, a művészet megannyi csodájáról. Talán nem volt rossz ötlet, hogy a múltban festők, képzőművészek tartották a rajzórákat. Magam is festő vagyok, és talán hitelesebben tudom átadni a tanítóképzős hallgatóknak a művészet iránti feltétlen rajongásomat, bízva abban, hogy ez a rajongás a leendő tanítókon keresztül a gyermekekre is átragad.

A legkisebb kulturális közösség, a család szerepének fontosságát emeli ki a családfa rajzolása, az az összetett alkotás, mely 1945 után kikopott a magyar családok történetéből. Ehhez térünk vissza. Őseink beszélgettek egymással, ismerték egymás történeteit. Napjainkban a családfákkal együtt a beszélgetések is elfelejtődtek. Talán a vizuálisnevelés-óra adhat alkalmat arra, hogy a tanulók megtervezzék saját családjuk képes történetét. Második osztálytól felfelé bármelyik korosztály képes ennek megalkotására. Legalább hármas egységben gondolkodjunk: előkészítés/beszélgetés, tervezés és megalkotás.

A családfatervezésben rengeteg érték születik meg egyazon pillanatban. Napjainkban nemcsak üdítőkupakokból és WC-papír tekercsekből lehet érdekes tárgyakat alkotni, hanem a társadalom szövetébe ágyazott családok történetéből is alkothatunk maradandót és érdekeset is. Tervezünk, rajzolunk, festünk, miközben beszélgetünk szüleinkkel, nagy- és dédszüleinkkel. A gyerekek még megtehetik. Játékosan megismerik saját családjuk történetét, így felmenőik példaképekké is válhatnak, és talán a médiadömping silány példaképeinek is konkurenciája lehet egy-egy szülő élete, küzdelme és teljesítménye. A WC-papír gurigából készült tárgyak az idő múltával kacattá válnak, s bár fájó szívvel válunk meg tőlük, de legtöbbször a kukában végzik. Úgy érzem, hogy ezt a gyermekek nehezen élik meg. „Kidobtad?” – kérdezik a szülőktől, amikor a sok munkával, kreativitással és szeretettel készített alkotásaik az enyészetéi lesznek – megélésük szerint idő előtt.

A családfájukra azonban büszkék lesznek, mert érzik, hogy közösen elfogadott értéket alkottak. Keretezzük be, tegyük a falra, és biztos vagyok a páratlan sikerélményben.

Ennek tükrében szeretném egy olyan rajzi feladat ötletét felvázolni, mely ezekre az értékekre épül. A családfatervezés egy olyan összetett feladat, mely sokféle gyakorlati és elméleti részt foglal magában. A kutatás-tervezés-kivitelezés fázisait konkrét példákkal mutatom be. Saját rajzaimmal, hallgatói munkákkal illusztrálom a leírtakat. Jó és követhető példákkal nyújtok segítséget a feladat sikeres elvégzéséhez.

A feladat nehézsége ellenére örök és maradandó alkotások születnek. Óriási érték, hogy a gyermek alkotja meg saját családjának történetét – rajzban elmesélve. Ettől a mozzanattól válik a gyermek ennek a családi szövetnek aktív részévé. Ennek folytatása lehet a címer tervezése is. A Tanítóképző Tanszék műtermében régóta születnek családfák. A hallgatók örömmel, bár kezdetben bátortalanul és a feladat bonyolultságától megrettenve kezdenek a munkához.

Mi is az a családfa? A családfakutatás a genealógia részterülete, célja, hogy egy általunk kiválasztott ember rokoni kapcsolatait feltárja, és ezeket a grafika eszközeivel, képi ábrázolással bemutassa. Napjainkban reneszánszát éli a családfakutatás, cégek sokasága foglalkozik ezen kutatásokkal, de az iskolai vizuális nevelés célja más. A családfát gyermeki szemszögből kell megalkotnunk, és az ő lehetőségeiből kell kiindulnunk. Mint mindennek, ennek is a kommunikáció, a beszélgetés az alfája és az ómegája.

Röviden tekintsük át a magyarok családfájának történetét: azt, hogy honnan indulunk, és napjainkban hová értünk.

„A magyarországi családokra és rokoni kapcsolataikra bőven találunk leszármazási adatokat a középkori írásokban, de a magyar főnemesi udvarokra jellemző díszes ősfák, az ún. képes genealógiák a 17. század első felében jelentek meg. Ezek az őskultusz jegyében a honfoglaló vezérekig, vagy még messzebbre igyekeztek visszavezetni a származást. A magyarországi családfák két típusát különböztetjük meg: Az Arbor jellegű és az ősfa jellegű családfákat. Az Arbor jellegű családfa a család leszármazási rendjét egy távoli őstől kiindulva kezdi, azzal, akitől származik a generációk sora. A családfa tetején a legfrissebb hajtásokat mutatja. A 8. századtól viszont már egész sor »Arbor Iuris«, avagy »Arbor Consanguinitatis« ábrázolás tűnik fel, többek között egyházi, jogi kódexek illusztrációjaként. Ezek díszítésül, mind több organikus elemet (indát, virágot) alkalmaznak, s a neveket (a családfák »terméseit«) gyakran körökbe foglalják. Ám a figurális ábrázolás, s a fölfelé sarjadzó nemzedékrend megjelenése még újabb két-három századig váratott magára” (Kurucz, 2015).

„A genealógia gyakorlati alapvetéseinek tudományos kidolgozásával, illetve gyakorlati alkalmazásával – Johann Christoph Gatterer (1727–1799) német történész, heraldikus, egyetemi tanár, a tudományos heraldika, valamint a genealógia és kronológia egyik megalapítója munkái alapján – született meg az önálló tudományos diszciplína. A 18. századi nagy francia forradalom az érdemtelen kiváltságok méltatlan eszközének értékelte és száműzte a gyakorlatból a genealógiát. A 19. században kapott méltó elismerést a tudományos igényű genealógia, és hasznosítása más tudományágakban is teret nyert. E század a nemzetté válás, a családok identitástudata kialakulásának, illetve az erre való ráeszmélés korszaka volt” (Kurucz, 2015).

A 20. század végére a származástant számos más irányú kutatásban is hasznosították. „Csak annak a családnak van jövője, amely a múltban gyökerezik. A családja gyökerei az emlékezet talajába kapaszkodnak, onnan szívják az ágakat életető erőt” – hangoztatta Szabó Magda.¹

A második világháború után a genealógiát hatalmi eszközökkel visszaszorították, két okból: egyfelől a leszármazási adatok felhasználásának hitleri módja miatt, másfelől pedig kispolgári allűrökre és a nemességkutatásra hivatkozva².

Az 1940-es évek végétől kezdődően a genealógia erőteljes visszaszorítására, lényegében megszüntetésére került sor Magyarországon. Retrográd, feudális (fasiszta) stb. tudománynak kiáltották ki e szakterületet. Ebben az időszakban csak néhány esetben került sor genealógiai jellegű/vonatkozású tudományos eredmények publikálására, ezek leginkább a középkorkutatás keretei között jelentek meg. Az 1883-ban megalakult *Magyar Heraldikai és Genealógiai Társaság*, melynek folyóirata a *Turul*, 1950-ben megszűnt. A genealógia iránti újbóli érdeklődés legelőször – az 1960-as évekre visszamenően – a Magyarországról, illetve az egykori Magyarországról kitelepített, innen elkerült németység körében merült fel. Széles körben végzett forrásfeltárás, forrásgyűjtés után a feldolgozás eredményei döntően a korabeli Nyugat-Németországban láttak napvilágot (*Pandula*, 2006).

„Az 1980-as évektől kezdődően egyre szélesebb körben merült fel a családtörténet, a családtörténeti kutatás iránti igény a saját érdeklődést nyíltan vállalók részéről. Ez idő tájt érlelődött egy szakmai szervezet létrehozásának szükségessége is. 1982-ben Budapesten, dr. Csapó György Várfokegyházi lakásán gyűltek össze a szakemberek és érdeklődők, s elhatározták a történelmi segédtudományok művelőit összefogó tudományos egyesület megalapítását” (*Kurucz*, 2015).

A *Magyar Családtörténet-kutató Egyesület*, a MACSE 2011 óta segít a családjuk történetét kutató embereknek. Az egyesület bemutatkozásában egy kedves és humoros megjegyzéssel indít: „Most meneküljön az érdeklődő ember, amíg nem késő, mert az, aki ebbe a csodás világba téved, az egyhamar nem menekül... menekül sebesen, mielőtt késő nem lesz! Mert ha egyszer eléd kerül egy háromszáz éves anyakönyv, a maga tiszteletreméltó történelem-illatával és nehezen kibetűzhető ákombákomaival, olvasni próbálsz és lassan kibontakozik lelki szemeid előtt őseid falujának sorsa, bánata és öröme, lakóinak kapcsolatai, egyszer csak ott találsz magad ük-ükapád, ükanyád mellett és megsejted: óriási bozontos gyökérszál köt a földhöz, melyen elődeid éltek és haltak. Tartok tőle, hogy ezután egyre erősödő kényszert érzel a kutatásra, amely megrendülést, örömet, izgalmakat és nem utolsósorban eredményeket hoz számodra.”³

Valóban, ha elmerülünk a múlt és az ősök anyakönyveiben, a levéltárak elsárgult papírosai között, akkor biztosan megváltozott szemmel tekintünk napjaink apró-cseprő

1 <http://abigelpalyazat.gportal.hu/gindex.php?pg=28214037&sid=0&offset=0&replyid=14972536>

2 [https://hu.wikipedia.org/wiki/Geneal%C3%B3gia_\(t%C3%B6rt%C3%A9nelm\)](https://hu.wikipedia.org/wiki/Geneal%C3%B3gia_(t%C3%B6rt%C3%A9nelm))

3 <https://macse.hu/society/kezdolap.php>

dolgaira. Lapjaikon az egyesület szerteaágazó tevékenységéről is hiteles és naprakész tájékoztatást találnak. Emellett sokrétű információval, módszertani ismeretekkel próbálják segíteni a családtörténeti kutatásba bekapcsolódni kívánó látogatókat. Az ő tájékozódásukat segítik a különféle adattárak és linkgyűjtemények, speciális szótárak is.

A családfakutatás történetének rövid felvillantása után térünk vissza az eredeti gondolathoz. Az „Alkoss maradandót!” cím szeretné sugallani szándékomat, és ötletet adni, hogy egy komoly tudományág hogyan jelenjen meg a vizuális nevelés óráján. A gyermeki szemszögből kell megismertetni e világot, és az ő lehetőségeiből kell kiindulnunk. Mint mindennek, ennek is a beszélgetés a legfontosabb pillére. A tanár legelső feladata, hogy a saját őseinek családfáját készítse el. Bármennyire is nehéz és fáradságos munka, de a családfa elkészültével óriási élménnyé válik.

Egy jó tanárnak mindig a saját „bőrén” kell megtapasztalnia az általa kiadott feladat nehézségeit és buktatóit. Ennek a gyerekekkel való beszélgetés az alapja, s ők majd ezt folytatják a saját családjuk körében. Ezt a tanulóknak úgy lehet átadni, mintha ők is titokzatos kutatókká válnának. Mesélni kell a genealógia rejtelméről, így újfent fel lehet éleszteni a kíváncsiságukat. A gyermekeink elfelejtettek kérdezni, és mi magunk is csak a leglényegesebb rutinkérdéseket tesszük fel. Erre a legjobb példa a saját életemből vett történet. Apai nagymamám Kolozsváron született, s én gyerekként sosem értettem, hogyan lett ő orvos Makón. Sosem kérdeztem meg ennek valódi okát, pedig oly sokszor kellett volna ezt megtennem. Ezt örökké fogom bánni, pedig arany gyermekkorom volt, mert mi, az öt unoka, minden hétvégét a makói nagyszülői házban töltöttünk, és az ebédlőasztalnál mindig tizenhárman ültünk. A három generáció az esztendő minden hétvégéjén együtt volt, és mégsem tudtam a felmenőim életéről.

Később jöttem rá, hogy Trianon után a Kolozsvári Orvosi Egyetem átköltözött Szegedre, és az én nagymamám itt folytathatta az orvosegyetemét, és családjá, mindent hátrahagyva, ide költözött. Mindezt azért írom le, mert a Szegedi Tudományegyetem Pedagógusképző Karának vendégoktatójaként Kolozsváron jártam, akkor kutattam fel a Házsongárdi temető sírjai közt az őseimet. Katartikus érzés volt számomra megtalálni Dsida Jenő sírja mögött néhány karnyújtásnyira a szépszüleim nyughelyét. Azért írom le saját példámat, hogy mások is hasonló élményt éljenek át. Ekkor éreztem meg a családi gyökerek megtalálásának semmihez sem fogható örömét. Ez az érzés erősítette meg bennem, hogy szeretett hallgatóimnak és a jövő tanítóinak is átadjam ezt az élményt.

A család megléte, annak felderítése és rajzba öntése páratlan öröm. Mikor megszületik egy ilyen alkotás, az magától kezd élni, ahányszor csak rátekinünk, melegség és valamilyen furcsa öröm tölt el, és ez örök folytonosságot sugall. Ha én gyerekként (pedig gyakorló általános iskolába jártam) kaptam volna a családfarajzolás feladatát, akkor ma talán mindent tudnék az ük- és még a szépszüleők életéről is. Amit mi elmulasztottunk, azt fordítsuk meg, és mi tegyük meg. Ez a feladat beszélgetésre sarkall, és lavinát indít el. Olyan személyes, generációk közti hidakat építhet, melyeket a ma világa sorban dönt le és számol fel örökre. Kérdés, hogy miből kell kiindulnunk, miután az

otthoni beszélgetések megtörténtek. Feljegyzéseket kell készíteni az ősök felkutatott neveiből (szülők, nagyszülők, dédszülők, szépszülők). A Kekulé-féle számozási szisztema olyan genealógiai jelölőrendszer, mely az egyenes ági felmenőket egyedi azonosítóval látja el. Az ismert német kémikus, Friedrich August Kekulé Stradonitz fia, Karl von Stephan Kekulé Stradonitz alkotta meg a róla elnevezett számozási rendszert, melyet a nemzetközi szakirodalom Sosa–Stradonitz System néven ismer. A gyermekeknek az alkotás megkezdése előtt a rokoni kapcsolatokról is kell szót ejteni, de mindig szem előtt tartva, hogy az ő szintjüknek feleljen meg. August Kekulé kidolgozott ábrája nyújt ehhez segítséget.

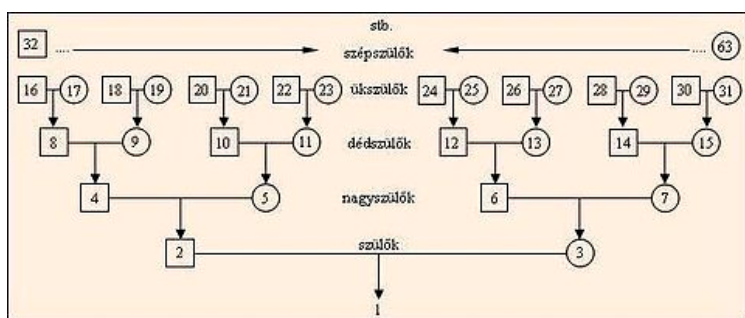

1. ábra: August Kekulé genealógiai táblája⁴

A tanítóképzésben ekkor levetítem az Árpád-házi királyok és híres családok, dinasztiaiák, arisztokraták szebbnél szebb családfáit. Fontos, hogy jelenjenek meg a múlt emlékei, és a tanulók ismerjék meg elődjeik hagyományait. Azt az esztétikai igényességet, illetve azokat a művészi alkotásokat, melyek jellemezték a családfákat. Ezek az otthonok ékességei voltak, és a családtagok büszkén tekintettek ezekre az okiratokra. Mindenekelőtt hangsúlyozni szeretném, hogy a tervezés egy nagyon összetett és nehéz feladat még a felnőtteknek is, de a gyermekekben az alkotás vágya felülemelkedik a szorongáson.

Fontos feladatunk, hogy a gyermekekben eloszlassuk azt a homályt, hogy ők a szülei nevén túl alig-alig ismerik más családtagjaik nevét. Természetes módon kellene arra buzdítani őket, hogy a beszélgetéssel, némi kutatómunkával egy dominóelvet indíthatunk el. A tervezés mindig ceruzával történjen, mert a folyamat során felmerülő kérdések, kételyek korrigálását könnyebb megejteni. A felkutatott és összeírt neveket ceruza segítségével fel kell vázolni a Kekulé-rendszer ábrájának segítségével. Természetesen ettől el is szabad térni, mert a családfák szépsége abban rejlik, hogy ahány család van, annyiféle ábra születik meg. A skicc elkészülte után a következő lépés, hogy megrajzoljuk a fa törzsének, fő- és mellékágainak, gallyainak kontúrját.

4 https://hu.wikipedia.org/wiki/F%C3%A1jl:Geneal%C3%B3giai_sz%C3%A1moz%C3%A1s_Kekul%C3%A9_szerint.jpg

Mutassunk jó példákat a gyerekeknek, de lényeges, hogy a saját egyedi fájuk alakját és rajzát ők alkossák meg. Sablonok sokaságát találhatjuk, de próbáljunk egyedi, szuverén faformákat rajzolni. A digitális tábla rengeteg csodás családfát képes motivációs felületként megjeleníteni. A tanár joga, hogy mely neves családok fáját mutatja be. Szerencsés ilyenkor követendő példákat felvonultatnia, beleértve akár a mai, modern változatot is, ezzel megadva a választás örömét.

A tervezés következő fázisa a családfán belül elhelyezett, úgynevezett medalionok megalkotása. Ezek a formák zárják közre a neveket. Könnyebbség, ha egy kartonra előre rárajzoljuk a szabadon kiválasztott formát, és ezt kivágva születik meg a sablon (medalion), melybe bele fogjuk írni a neveket. Ettől lesz szép és egységes a rajzunk. A medalion formájára adok néhány ötletet:



2. kép: Medalion minták (A szerző munkája)

A fa megrajzolása a következő lépés. A családfa grafikai megjelenítése kétféle módon történhet. Egy nemzetségfa (leszármazási tábla) alapján legelőször azt kell meghatározni, hogy ősfá- vagy nemzetségfa-ábrázolást szeretnénk alkotni. Ősfának nevezzük azt az ábrázolást, amikor egy személy van a középpontban, akinek az őseit szeretnénk szerepeltetni egy képen. Ezek az ősök nem egy családból, nemzetségből, hanem apai, anyai, majd apai–nagyapai és apai–nagyanyai, valamint anyai–nagyapai és anyai–nagyanyai családokból származnak, tehát a generációk számától függően szaporodnak az ágakon a személyek. Ebben az esetben a főszereplő személy neve a fa alsó részén helyezkedik el, és az ősök neveinek sokasága felfelé ágazik szét a gallyakon. A mi esetünkben ez a személy a tanuló, aki megtervezi és megrajzolja az alkotást.

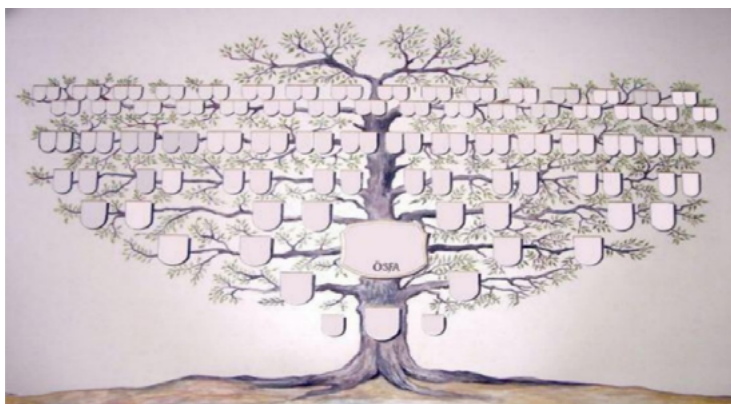
3. kép: Ősfa ábrázolás⁵

Miután ceruzával és a medalionokkal elkészítettük a fa rajzának tervét, a felkutatott nevek beírása következik a körül rajzolt hasonló medalion formákba. Milyen írásmódot választhatunk? A nevek családfánkba való beírásához – az alkotás stílusából fakadóan – a folyóírást illik használni, de ez is egyedi választás kérdése. A kézírás csodás kalligráfiájáról is érdemes ekkor szót ejteni, példázva, hogy egy feladat mennyi értéket rejt magában. A medalionokba a teljes nevet – mind a vezeték-, mind pedig a keresztnévet – írjuk bele, de a születés és az elhalálozás időpontját is közölhetjük abban az esetben, ha ezekről minden személy esetében tudomásunk van. A gyermekek alkotásában az évszámokat elhagyhatjuk, de a saját családfánkba beilleszthetjük, mert ez mind értékes információ az utódaink számára. A dőlt zsinórirást, melyet őseink használtak, érdemes megmutatni a gyermekeknek, mert szépségük grafikai esztétikummal ér fel, s emellett ezek igényességére is rámutathatunk. Szomorúan tapasztaljuk, hogy léteznek nemzetek, amelyek már csak nyomtatott nagybetűvel vetik papírra betűiket, ha egyáltalán hajlandóak még íróeszközt fogni a kezükbe.

A ceruzával megtervezett családfánk – a medalionokkal és a beleírt nevekkal – megszületett. A terv minden egyes vonalát áthúzzuk fekete tűfilccel, mert egy grafikai alkotás végleges állapotát ez is jelölheti. A grafikáról és annak technikai sokszínűségéről itt is ejthetünk pár szót. Az oktatásban gyakran használjuk a 0,5-ös, fekete színű tűfilcet, mely megjelenésében nem sokban tér el a professzionális művészi tusrajztól, csőtolltól vagy nádtolltól. A lombkoronában a gallyak közti részt falevelekkel díszíthetjük, de itt is az egyedi stílus az uralkodó. Tudom, hogy ez fáradságos és gyakran monoton tevékenység, de legalább a gyermekek megtapasztalják, hogy a művészi alkotás is munka, s végül éppen ezért lesz értéke(s). Számomra örömet jelent kitörni a gyors, 10-20 perces feladatok világából, és jó másfelé terelni a munkát és a diákokat. Lehet, hogy ez a feladat

⁵ https://upload.wikimedia.org/wikibooks/hu/thumb/4/4d/Csal%C3%A1dfa_minta.jpg/250px-Csal%C3%A1dfa_minta.jpg.png

több órát, több alkalmat fog felemészteni, de mindig megéri. Ennek legalább annyi értéke lesz, mint amennyi energiát befektettünk. A büszkeség, ami a mű elkészültekor meg fog csillanni a diákok szemében, páratlan élmény marad. A grafikák színezése is eltérő lehet, de minden esetben kerüljük a harsány, erős színezést. A visszafogottság és elegancia jellemzi ezeket az alkotásokat. A téma komolyságát és dokumentum voltát szem elől nem tévesztve nyúlunk a színes technikákhoz. Bevallom, nem szeretem kiszínezni az elkészült grafikai rajzokat. Gyakori díszítési elem a családfa felett a szalagdíszben foglalt családnév is. Erre is rajzoltam néhány példát:

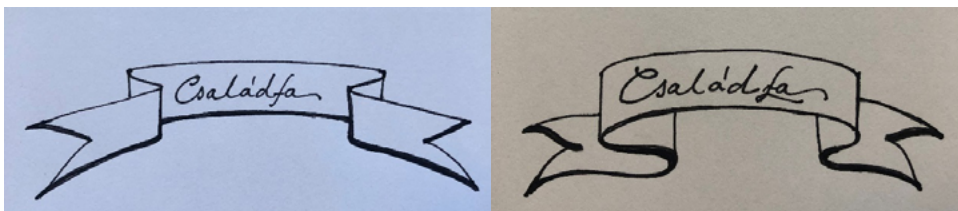

4. kép: Sonkodi Rita: Szalagfonat minták

A vonalak sokszínűsége adja a színt, és ennek nem kell mindig harsánynak és színesnek lennie. Viszont a papír, melyre a grafika készült, négy oldalának a szélét kézzel óvatosan körbetépdessük úgy, mint a régi levelek széleit, majd egy barna vízfestékbe mártott, nedves ecsettel körbeérintjük. A papír szaggatott oldala finoman magába szívja a barna festékes nedvességet, s így antik hatást érünk el. A hagyományok szerint az emberek ezeket a családfákat üveg és képerkeret alá rendezték, és az otthonuk falát díszítették velük.

A szegedi tanítóképzés minden hallgatója elkészíti saját családja családfáját, családi címerét, monogramját. Az alkotást az adventi időszakra időzíttem, hogy ez egy egyedi ajándék legyen minden hallgató családjának karácsonyfája alatt, egyszersmind rávezetve tanítványaimat arra, hogy a saját kézzel tervezett tárgyak mindennél többet érnek. Ez a feladat tanári munkám során számtalan szép történetet szült. Sok tanítványom úgy ismerte meg távolabbi rokonait, hogy nekem csupán a szikrát kellett elejtenem, ők pedig a maguk digitális világának segítségével bejárhatták és megismerhették felmenőiket. Ebből az ötletből született egyik hallgatóm faluházában családfa-kiállítás, mert megtetszett neki az ötlet, és mindenki elkészítette a saját családfáját, melyeket kiállítottak a faluban. Az is megtörtént, hogy valaki a családfakutatás révén ismerhette meg külföldi rokonait, akiket meglátogatott Kanadában, és azóta is tartja velük a kapcsolatot.

Látható, hogy a családfakutatás olyan, mint egy vízbe ejtett kavics, mely hullámokat gerjeszt. Ezzel a momentummal elvégeztük a munkát, és maradandó alkotást teremtettünk. Büszkéek lehetünk rá, mert ezzel a családuknak állítottunk örök mementőt. Páratlan ajándék mind saját magunk, mind szeretteink számára. Valóban maradandót alkottunk, jövődöbéli családtagjaink pedig hálásak lesznek ezért. Volt egy ember, aki

leült, kezébe vette a ceruzát, és belefogott az alkotásba. Mint mindent, ezt is csak elkezdni nehéz, de a munka gyümölcse többszörösen megéri azt az apró elhatározást, ami ehhez szükséges.

Tanulmányomat egy gróf Zrínyi Miklós-féle idézettel kezdtem, most pedig egy ferences szerzetes gondolatával zárom, mely így szól:

„Boldog az az ember, aki szereti és tiszteli apját és anyját, mint ahogy a bimbó szereti a megtartó, tápláló gyökeret, mint ahogy a folyó szereti a forrást, mint ahogy a madár szereti a fészket, mert a hatalmas nyugalom, béke, öröm és fény születik meg benne.” (Böjte, 2016)

Irodalom

- (Böjte, 2016) Böjte Csaba írása a tízparancsolatról. *Lelkipásztori levél*, 9. http://epa.oszk.hu/03000/03055/00010/pdf/EPA03055_lelkipasztori_level_2016_01_nagybojt.pdf
- Király György (1920): Zrínyi és a reneszánsz. *Nyugat*, 13. 11-12. sz. <https://epa.oszk.hu/00000/00022/nyugat.htm> (2021. augusztus 25.).
- Kurucz Rózsa (2015): *A család térben és időben*. Pécsi Tudományegyetem, Pécs. <http://polc.ttk.pte.hu/tamop-4.1.2.b.2-13/1-2013-0014/7/kuruczrozsza-csalad/> (2021. augusztus 25.).
- Nemzeti Alaptanterv (2012). *Magyar Közlöny* 66. sz. 10784-10812. https://ofi.oh.gov.hu/sites/default/files/attachments/mk_nat_20121.pdf
- Pandula Attila (2006): A genealógia ma. In: Galambos Sándor és Kujbusné Mecsei Éva (szerk.): *Szabolcs-Szatmár-Bereg levéltári évkönyv 17*. A Szabolcs-Szatmár-Bereg Megyei Önkormányzat Levéltára, Nyíregyháza. https://library.hungaricana.hu/hu/view/SZSM_Ek_17/ (2021. augusztus 25.).